

EFG Geschossheber

Platzsparend – robust - präzise



Anwendung

Der Geschossheber ist ein intelligentes Fördersystem zur vertikalen Beförderung von Karosseriebauteilen zwischen verschiedenen Fertigungsebenen. Er verbindet effizient die übergeordneten Transportsysteme und sorgt für einen reibungslosen Materialfluss im Produktionsprozess.

- Ideale Lösung zur Verbindung der Schweißebene mit der übergeordneten Förderebene
- Transport von Bauteilen zwischen verschiedenen Ebenen
- Heber für Ringpuffer

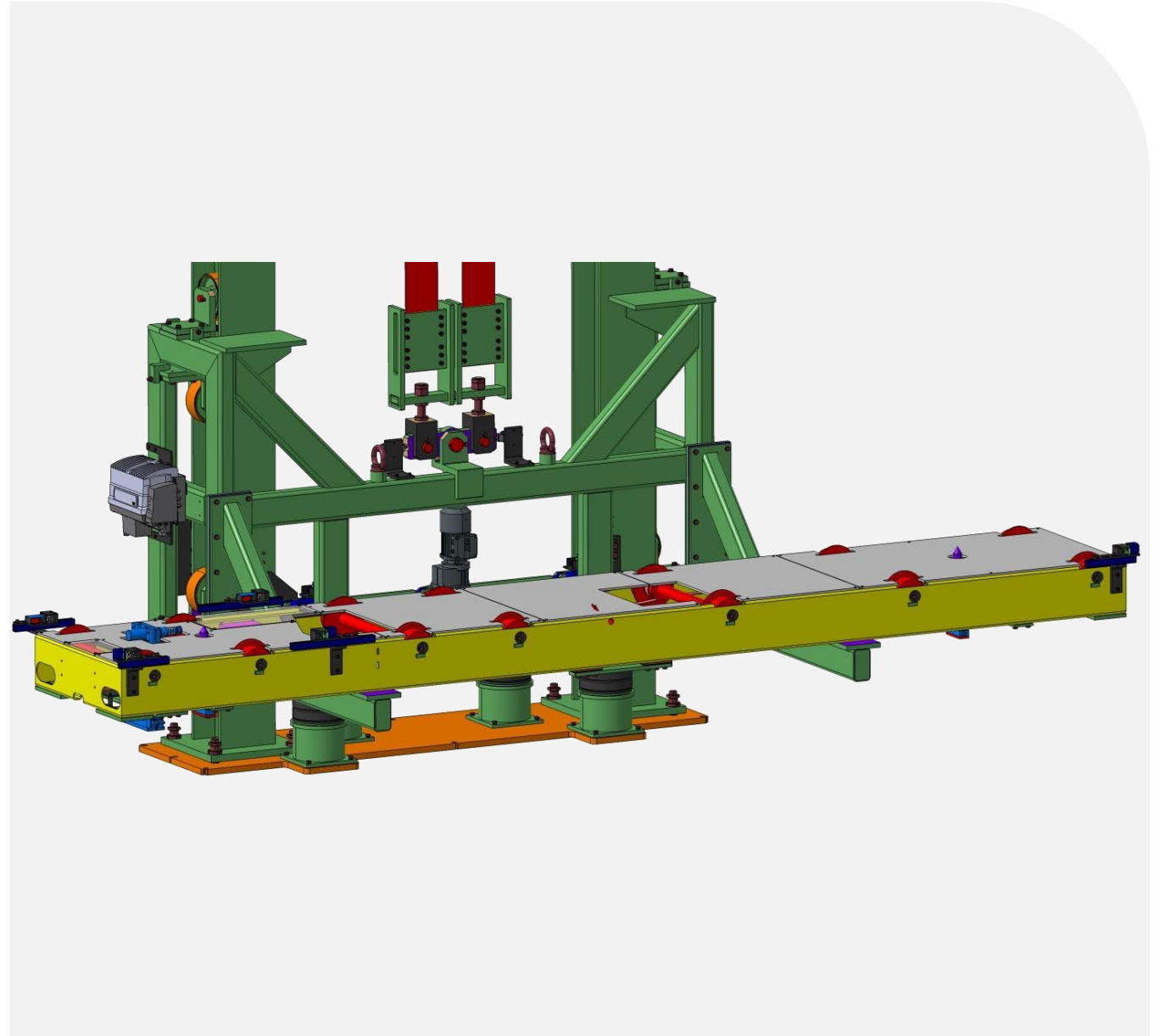

Technische Daten

- Hublast bis 3.000 kg
- Hub vertikal bis 12.000 mm
- Hubgeschwindigkeit bis zu 50 m/min.
- Hubgenauigkeit ± 1 mm



Antriebseinheit mit Standby - Motor

- Getriebe – Servomotor nach Kundenvorgabe
- Flexibel steuerbar mittels Frequenzumrichter
- Zweitmotor als alternativer Antrieb
- Mittels Kupplung sofort betriebsbereit
- Schnelles Fortsetzen der Produktion

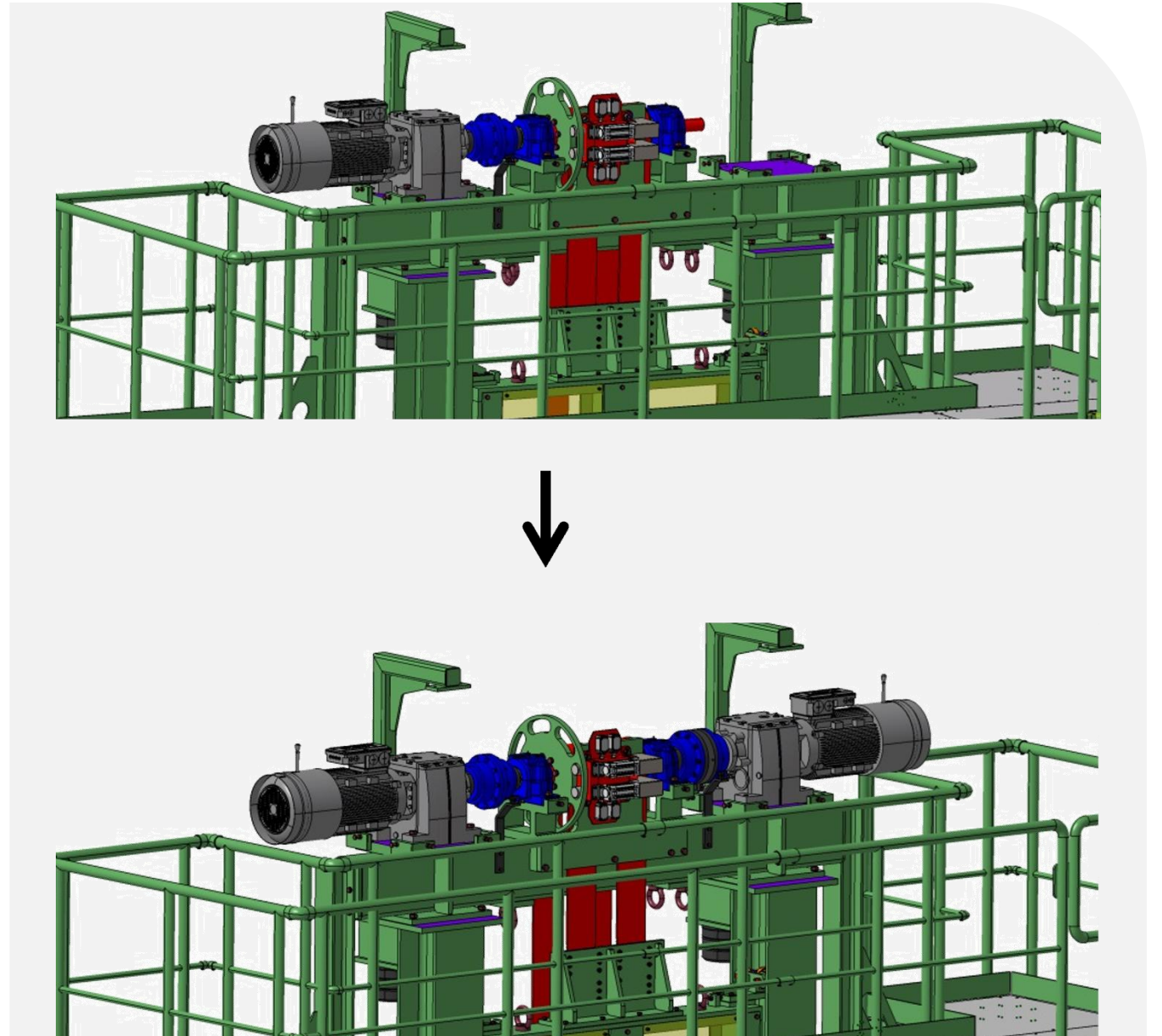

TÜNKERS

Wartungsabsteckung

- Typ: SAND-80-M-50-50-T01S,
oder nach Kundenvorgabe
- System wird anhand von Grenztastern
überwacht
- Sicherer Einsatz durch Doppelbolzensystem

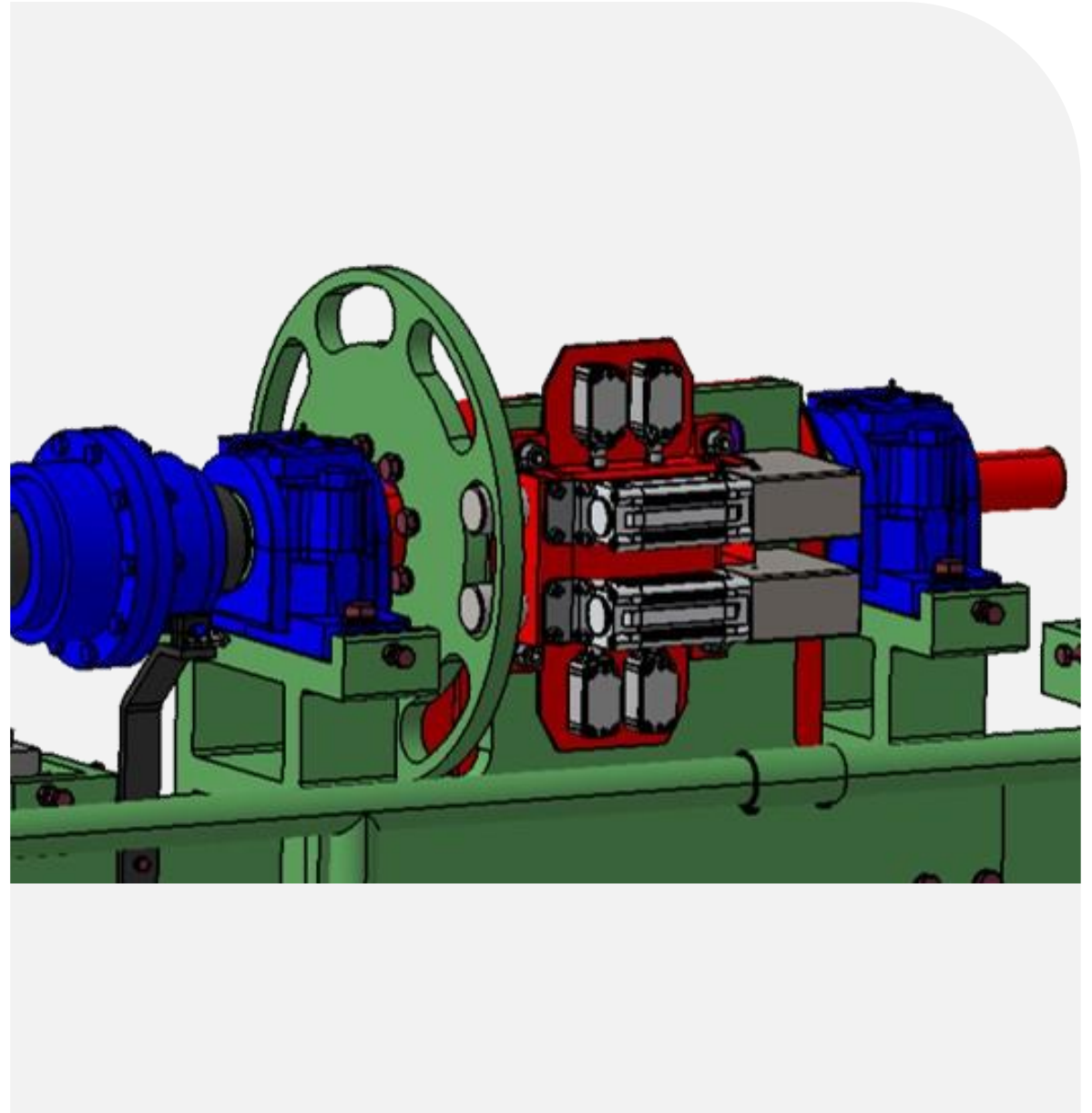

Wartungspodest

- Geländer optional mit Schutzeinhausung
- Kranausbauschiene
- Boden aus Gittermatten
- Rundum-Fußschutz

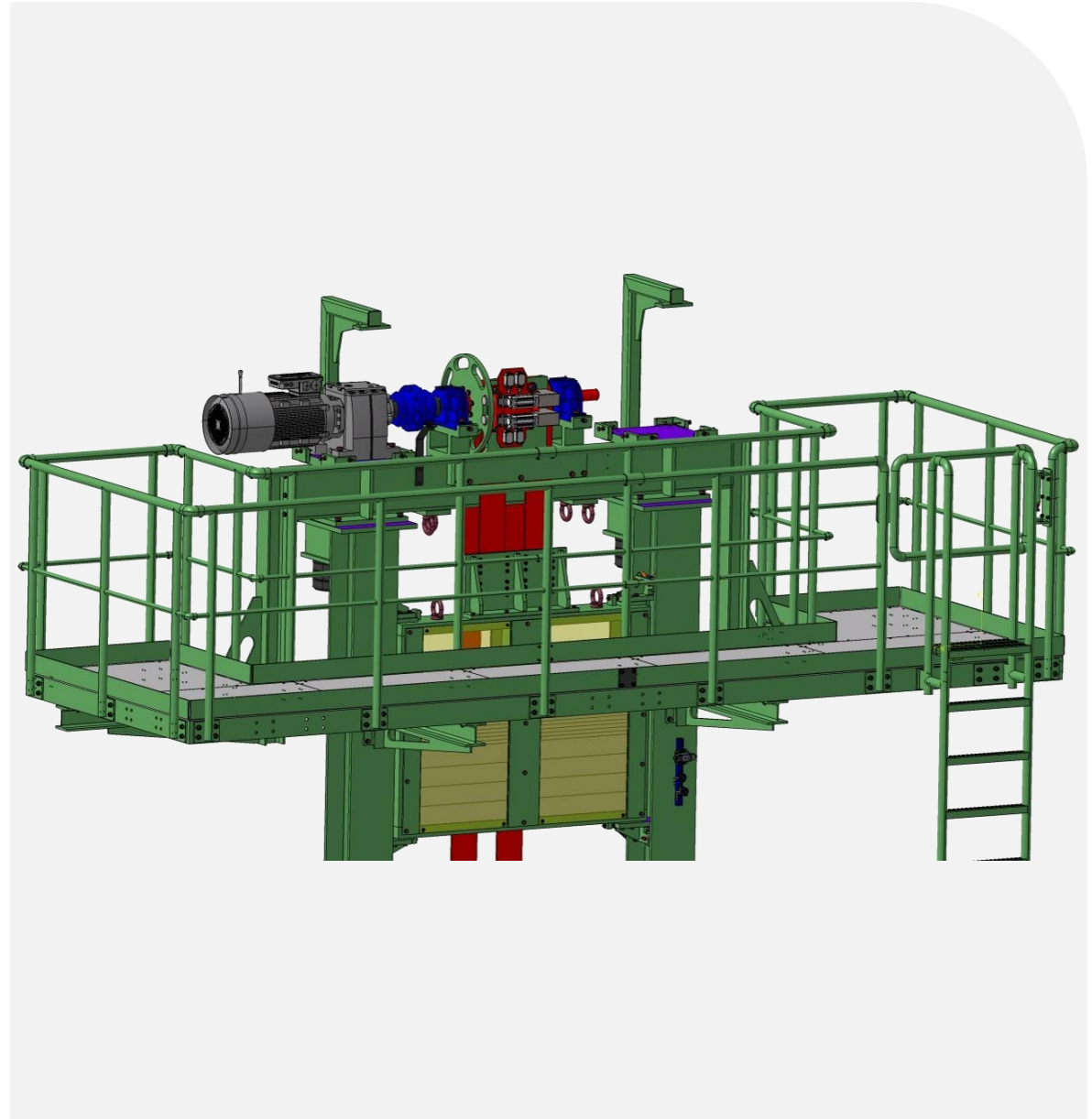

Positionsverriegelung

- Elektromechanische Verriegelung in unterer und oberer Endposition
- Am Hubschlitten mitfahrend
- Positionsgenau um +/- 1 mm

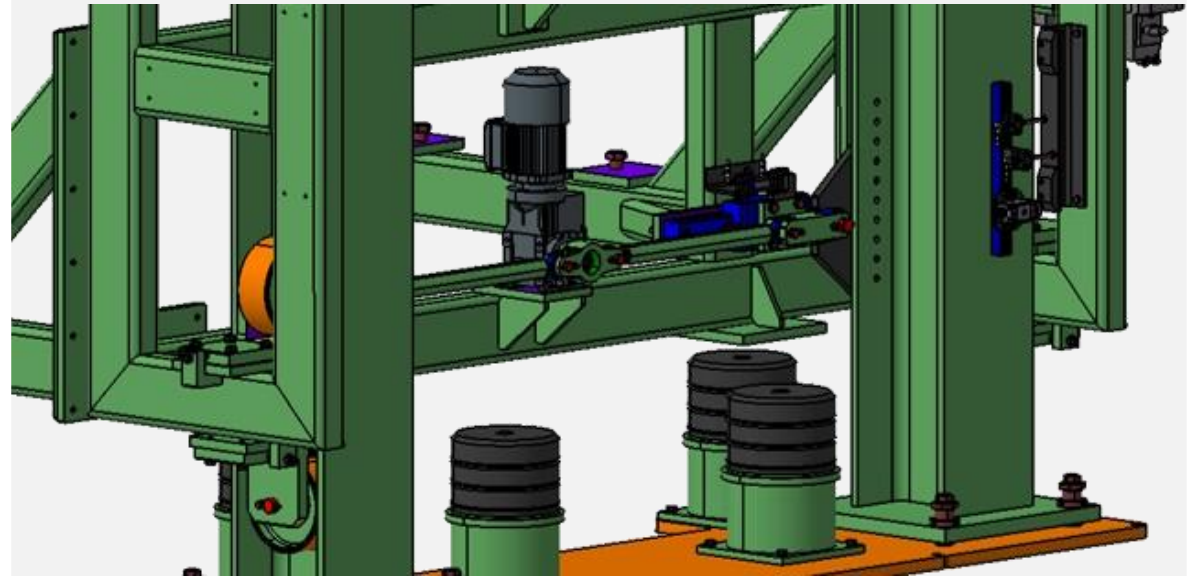

Sonstige Features

Konstruktive Highlights

- Flachriemen mit Stahlseileinlage
- Gurtrisserkennung
- 4-fache Rollenführung des Hubschlitten an der Innenseite des Doppel-T-Profils



Referenzen des Geschosshebers

Kunde	Projekt
Daimler Sindelfingen	BR223 31 Stk.
Daimler Bremen	BR206 4 Stk.
VW Braunschweig	MEB 12 Stk.
VW Hannover	ID Buzz 2 Stk.
Volvo Torslanda	CL60 6 Stk.
Ford Köln	CX740 9 Stk.

Anwendungsbeispiel aus der Praxis

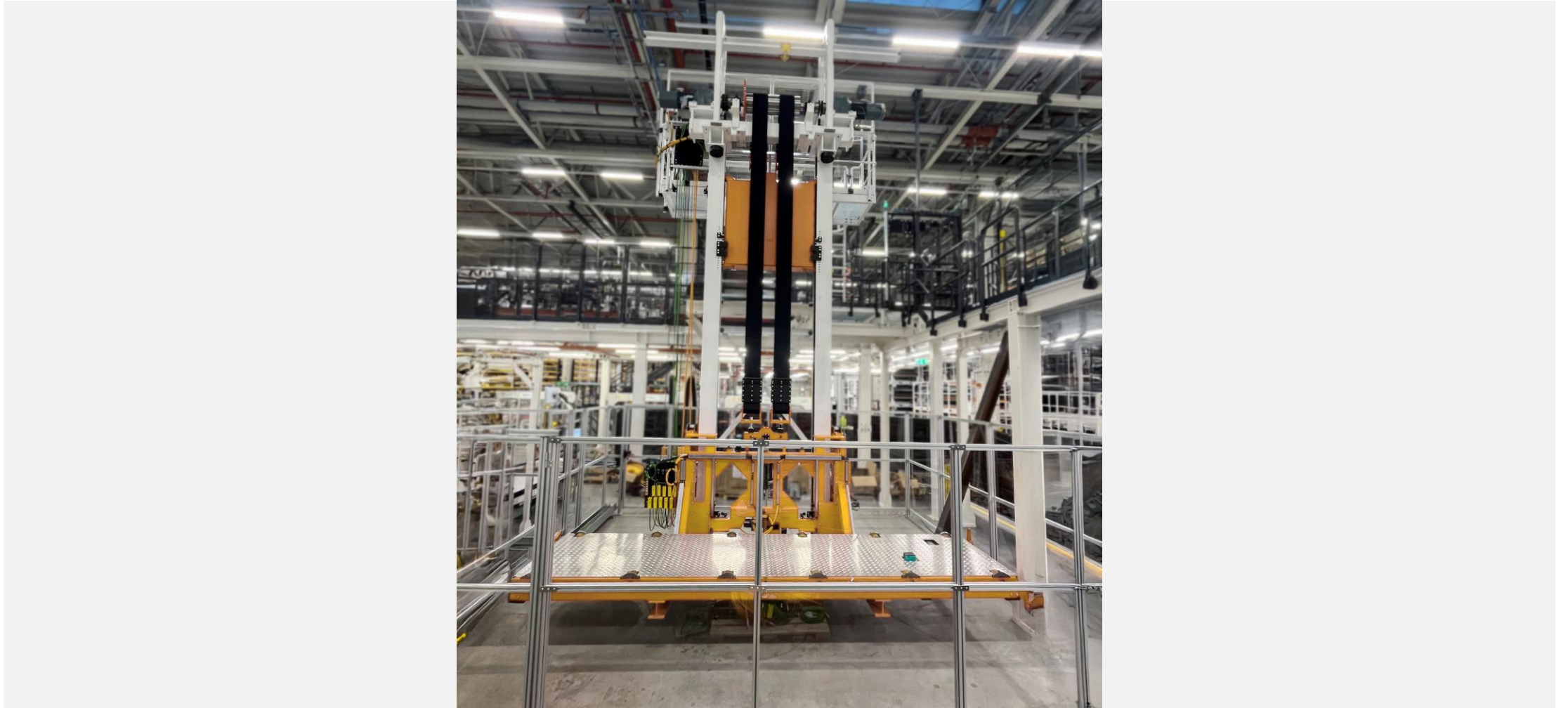

Kenne Sie unsere Anlagen der Transporttechnik?

- Hub-Senk-Förderer

<https://www.youtube.com/watch?v=BhrtRsA3-Ow>

- Querförderer und Ringpuffer

<https://www.youtube.com/watch?v=ysaWoWKtUEY>

- Drehtisch flexibel

<https://www.youtube.com/watch?v=mft1s-4l3aw>

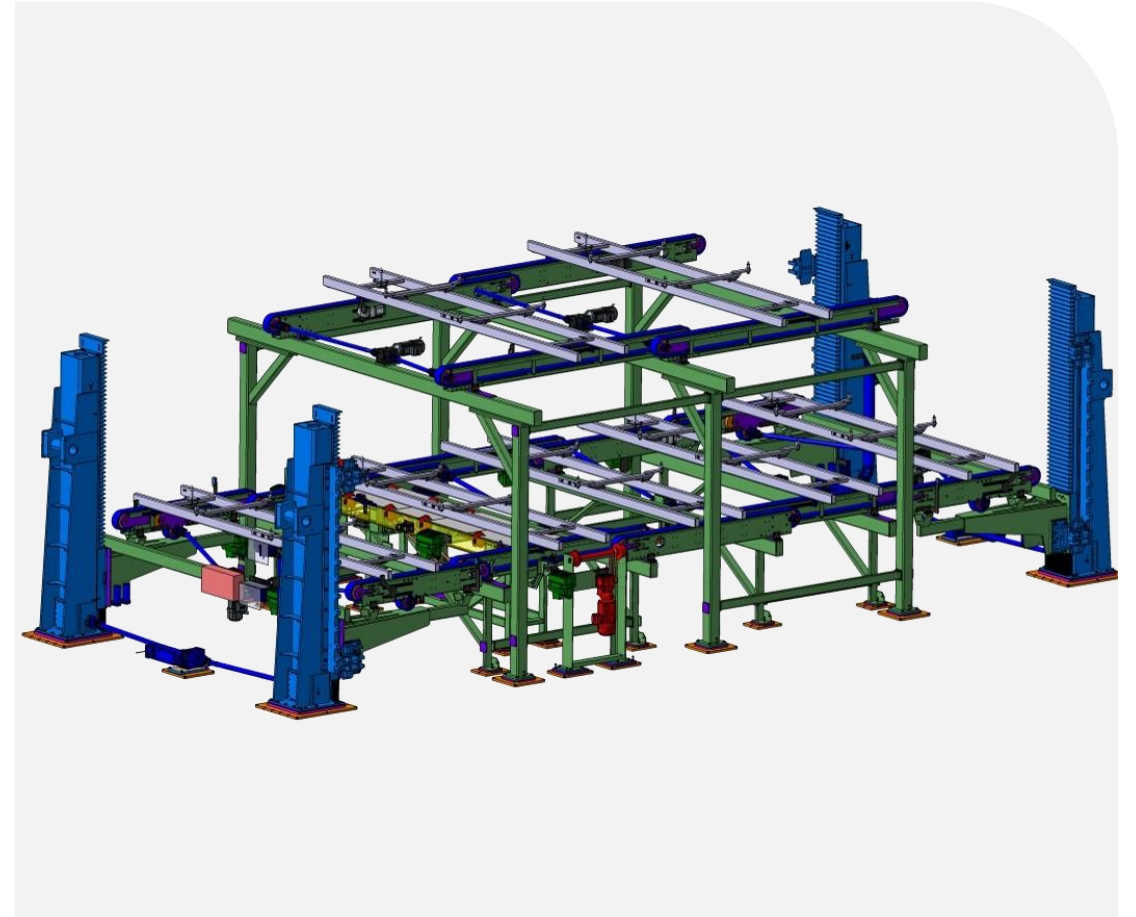

Referenzen

OEM's

Tier1 & Zulieferer

Anlagenbauer

Weitere Märkte

THANK YOU!

For YOUR Time

Your success start beyond this point.



EXPERT-TÜNKERS GmbH

Seehofstr. 56-58
64653 Lorsch



Mail: salesvb13@expert-tuenkers.de



Phone: +49 (0) 6251 592 0

Scan for more Information

